

## HƯỚNG DẪN LẮP ĐẶT SỬ DỤNG TIỂU

Mã hiệu sản phẩm: AWU-500V; ASU-500V

Hãy lắp đặt đúng theo hướng dẫn này để đảm bảo an toàn và tính năng sản phẩm, nếu không, công ty sẽ không chịu trách nhiệm

### 1. Bản vẽ lắp đặt

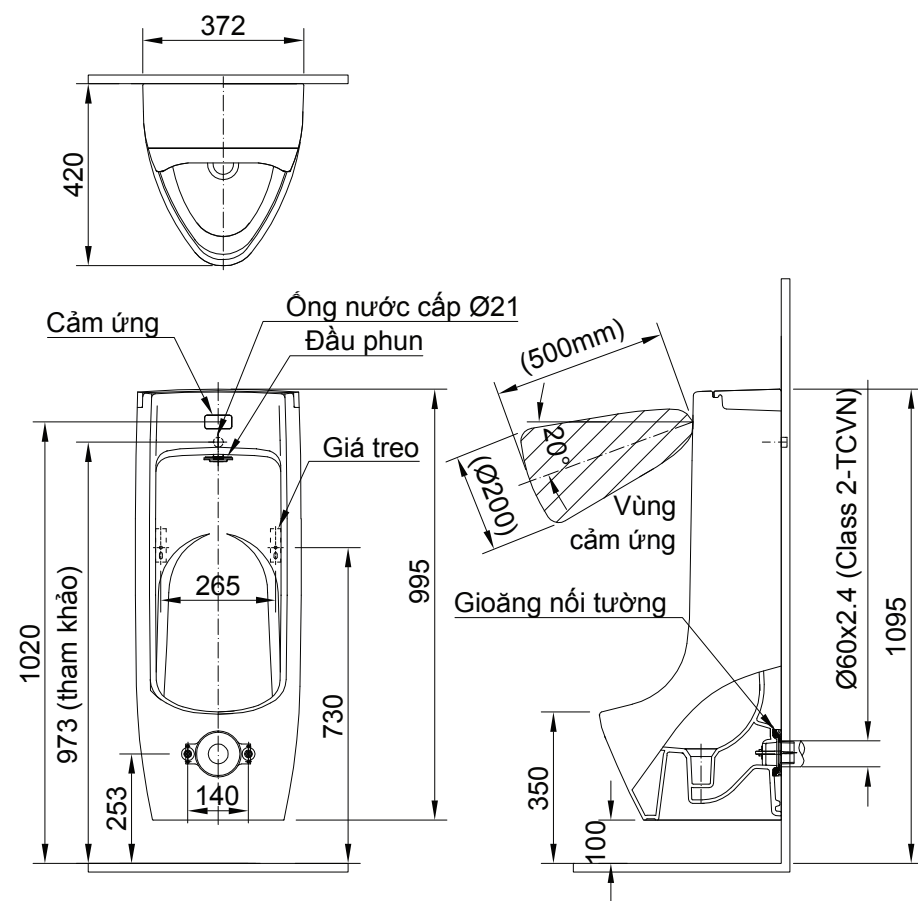

### 2. Xác nhận phụ kiện đi cùng sản phẩm

TT	Tên mã hàng	Mã sản phẩm	Số lượng
1	Tiểu	AWU-500V; ASU-500V	01
2	Nắp lỗ xả	H-63V	01
3	Giá đỡ treo tường	A-U116V-1	02
4	Gioăng nối tường	UF-104 BWP(VU)	01
5	Van xả cảm ứng	OKUV-50SE	01
6	Vít cố định nắp tiểu	A-AWU500V-2	01

### 3. Chú ý về mặt an toàn

- Trước khi lắp đặt, quý khách vui lòng kiểm tra sản phẩm có bị vỡ, nứt trong quá trình vận chuyển không?
- Chỗ nứt vỡ có thể gây thương tật, rò nước, hỏng hóc, vỡ hoặc làm bẩn sàn nhà.
- Không xiết ren quá chặt các ren vặn. Sứ là sản phẩm dễ nứt, vỡ có thể gây nguy hiểm cho người lắp đặt hoặc sử dụng.
- Hãy đọc kĩ hướng dẫn trước khi lắp đặt.
- Sau khi hoàn tất lắp đặt, hãy xác nhận xem thiết bị có hoạt động bình thường không.
- Quý khách vui lòng lưu giữ bản hướng dẫn lắp đặt và sử dụng để tham khảo trong quá trình sử dụng.

### 4. Đặc tính kỹ thuật

Sản phẩm	Tiểu treo tường dùng cho phòng vệ sinh nam
Mã sản phẩm	AWU-500V; ASU-500V
Đặc tính sản phẩm	- Tiểu dạng đầu phun. - Van xả tiểu tự động. - Phạm vi cảm ứng 500 mm
Áp suất nước	- 0.07~0.1Mpa: Áp suất sử dụng đề nghị - 0.1~0.75Mpa: Điều chỉnh van chặn theo hướng dẫn Chú ý: - Nếu áp suất nước thấp hơn áp suất tối thiểu, dòng nước không đủ mạnh để xả rửa lòng tiểu. - Nếu áp suất nước vượt quá áp suất tối đa, có thể gây hỏng hóc.

### 5. Phương pháp lắp đặt

#### 5.1. Xác định vị trí ống chờ cấp và ống thoát nước.

Hãy xác định vị trí của ống cấp nước và ống thoát nước như hình vẽ lắp đặt chuẩn.

#### Chú ý:

- + Khi lắp đặt không được để lẫn vật bẩn vào ống thoát nước.
- + Lắp nút đậy vào ống cấp nước, đặt túi nilông vào ống thoát nước...

### 5.2. Lắp mặt bích gắn tường.

1. Cắt ống thải nước để nối với mặt bích.
  2. Lắp mặt bích gắn tường
- Cắt ống thải nước để nối với mặt bích.
  - Lắp ốc chữ T từ phía sau lưng mặt bích.

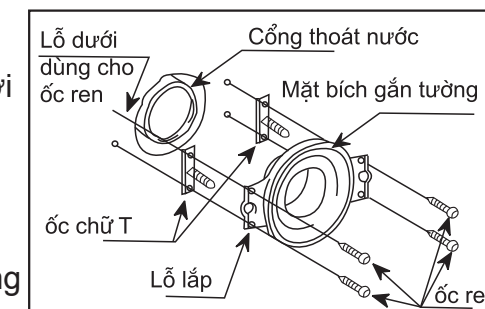

#### Chú ý:

- \*4 lỗ lắp song song với mặt sàn
- 3. Phết keo chuyên dùng cho ống(silicon) vào mặt dính keo của mặt bích gắn tường để lắp ốc chữ T và mặt trong của ống thải nước, nhét chặt mặt bích vào trong ống thải nước.

**Chú ý:** Lắp cho ốc chữ T thật chặt vào phần lõm sau lưng mặt bích.

Nếu không lắp chặt thì sẽ bị rò nước.

4. Cố định bằng ốc ren mặt bích gắn tường vào tường.

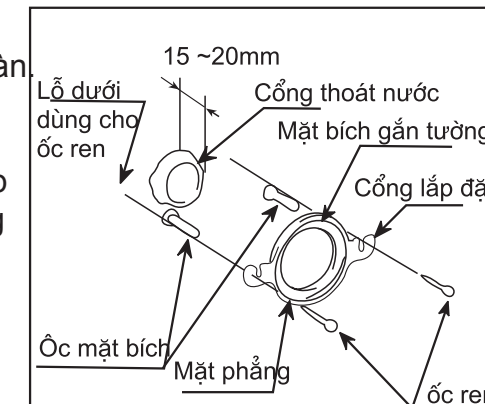

#### ⚠️ Chú ý

Do cạp kênh ống thoát nước sẽ tạo ra khe hở. Hãy dùng keo dính để trám vào.  
\*Nếu không được dính, sẽ gây rò nước gây mùi hôi.

### 5.3. Cố định giá đỡ hậu.

1. Cố định tạm giá đỡ treo tường lên tường theo các kích thước như hình dưới.

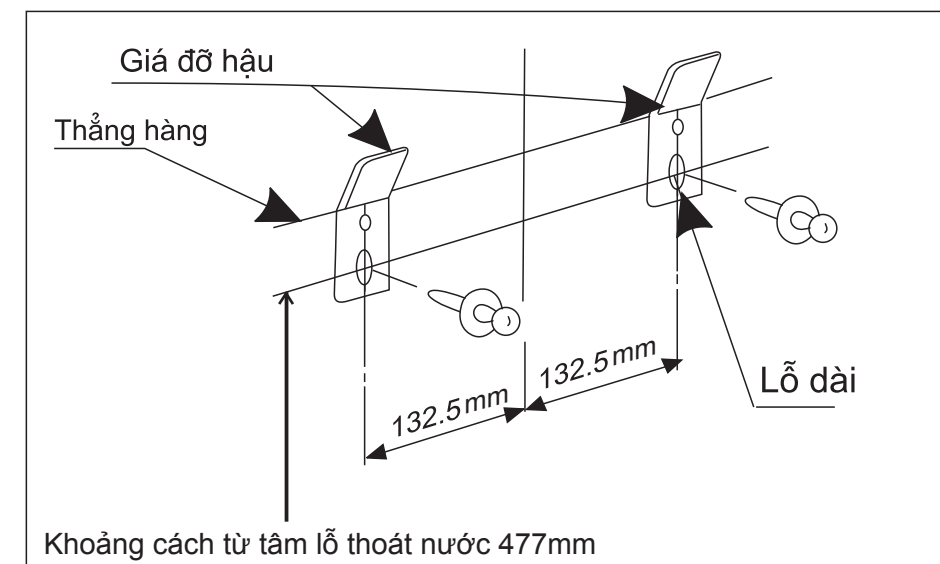

## HƯỚNG DẪN LẮP ĐẶT SỬ DỤNG TIỂU

Mã hiệu sản phẩm: AWU-500V; ASU-500V

Hãy lắp đặt đúng theo hướng dẫn này để đảm bảo an toàn và tính năng sản phẩm, nếu không, công ty sẽ không chịu trách nhiệm

### Chú ý:

- Để 2 giá đỡ hậu thẳng hàng.
- 2. Treo tiểu vào giá đỡ hậu, xác nhận xem ốc mặt bích có lọt vào lỗ ốc của tiểu rồi tháo tiểu ra.
- 3. Cố định 2 giá đỡ hậu bằng 2 ốc ren đối với mỗi giá đỡ.

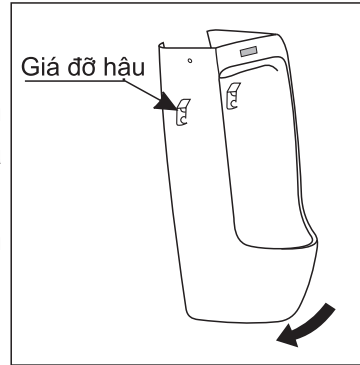

### 5.4. Lắp vòng đệm và cố định tiểu

1. Lắp vòng đệm vào lỗ thoát nước của tiểu, treo tiểu vào giá đỡ hậu.

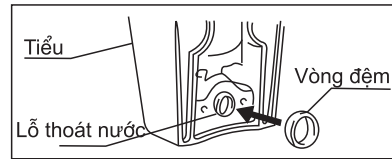

### Chú ý:

- Lau sạch các vết bẩn và nước ẩm xung quanh lỗ thải nước.
- Đặt vòng đệm vào mặt đáy của lỗ thải nước và cạnh tường.

2. Siết chặt vòng đệm và ốc vào mặt bích, cố định phần dưới tiểu.

### Chú ý:

- + Siết vận ốc cân đối cả 2 bên trái phải.
- + Không nên siết quá chặt có thể làm vỡ tiểu

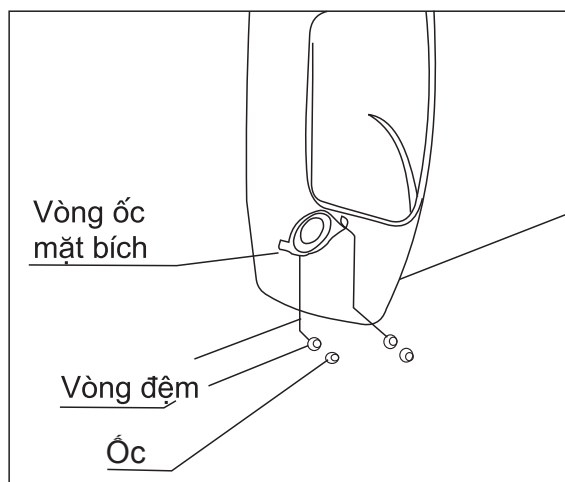

### 5.5. Kết nối ống dẫn nước.

1. Lắp cút góc với miệng ống cấp nước chờ.
2. Nối dây cáp với cút góc và đầu vào của phụ kiện tiểu (đã được lắp sẵn trên tiểu)

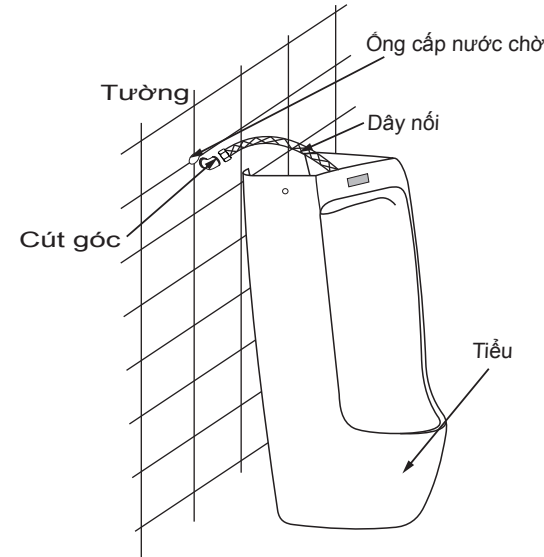

3. Dùng đai ốc bắt 2 thanh chữ T vào 2 vị trí lỗ trên thành sứ.

Chú ý: Chỉ bắt tạm thời, sẽ xiết chặt sau khi đặt nắp tiểu.

4. Đặt nắp tiểu lên sứ như hình vẽ (chú ý chiều của nắp). Sau đó xiết chặt đai ốc để cố định nắp tiểu.

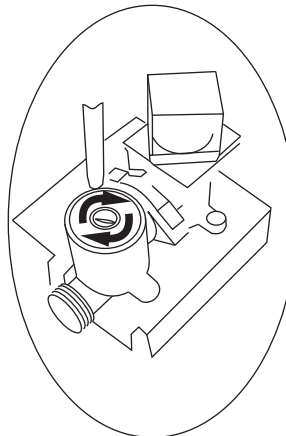
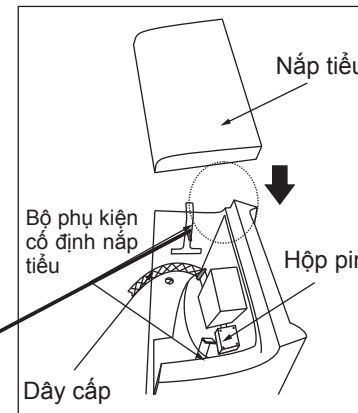

### 5. Hướng dẫn điều chỉnh áp suất:

- Nếu áp suất nhỏ có thể điều chỉnh bằng cách dùng tuốc-nơ-vít xoay ốc trên bảng điều chỉnh theo chiều kim đồng hồ khi muốn tăng áp lực và ngược lại (như hình vẽ).

### 6. Hướng dẫn thay pin:

- Dùng tuốc-nơ-vít tháo ốc vít ở 4 góc của hộp pin sau đó thay pin mới.

Số lượng: 4 viên.

### Chú ý:

- Vị trí hộp đựng pin như hình bên

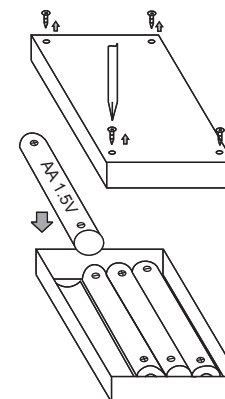

### 6. Bảo dưỡng

Một số lưu ý khi bảo dưỡng sản phẩm:

- Sử dụng các dung dịch cọ rửa vệ sinh kết hợp với bàn chải mềm (không dùng bàn chải kim loại hoặc các loại giấy ráp) tránh làm xước bề mặt sứ.
- Lau sạch những chỗ vừa cọ rửa bằng nước và dùng giẻ lau khô bề mặt cẩn thận.
- Lưu ý khi sử dụng các dung dịch cọ rửa tránh làm ảnh hưởng đến các phụ kiện của tiểu như van xả, ống thải.
- Khi cảm ứng không hoạt động quý khách vui lòng kiểm tra pin của sản phẩm.
- Khi sắp hết pin, đèn cảm ứng sẽ nháy sáng liên tục (5 lần)

### 7. Hướng dẫn sử dụng sản phẩm gia công Aquaceramic

- Cọ rửa định kỳ sản phẩm với chất tẩy rửa trung tính, các loại chổi cọ rửa mềm không làm xước bề mặt sản phẩm.  
\* Để phát huy hiệu quả lâu dài của Aquaceramic, yêu cầu quý khách hàng **không sử dụng** các chất tẩy rửa sau:

- Chất tẩy rửa có tính kiềm mạnh PH>11.
- Chất rửa có bột mài
- Chổi cọ rửa có gắn vật liệu có tính mài mòn.

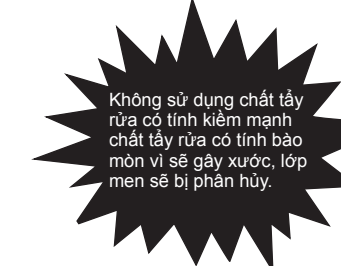
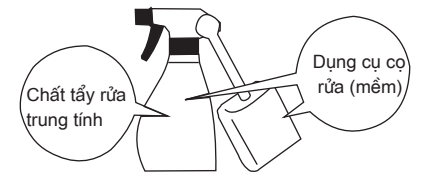

- Chúng tôi không chịu trách nhiệm về hiệu quả của Aquaceramic trong sản phẩm nếu quý khách thực hiện sai khác với chỉ dẫn trên.

### Chú ý:

- Sứ là đồ dễ vỡ. Khi lắp đặt và di chuyển phải cẩn thận, tránh va đập hay gây thương tích cho người lắp đặt hoặc vận chuyển.
- Trước khi lắp đặt phải xem xét và xác định không có hư hại.
- Sau khi lắp cũng cần kiểm tra và xác định không có hư hại trong khi lắp đặt.

**Nếu trong quá trình lắp đặt, sử dụng quý khách hàng cần sự hướng dẫn và trợ giúp, xin vui lòng liên hệ với chúng tôi theo địa chỉ hotline sau:**

**HOTLINE: 1800 6633(Miễn phí)**