

**Item number: L501C**  
**Mã sản phẩm**



### Features Đặc điểm

- **Modern & luxury design**  
Thiết kế sang trọng, hiện đại
- **Wide, luxurious lavatory for comfortable use**  
Lòng chậu sâu, rộng rãi giúp thoải mái khi sử dụng

### Specifications Tiêu chuẩn kỹ thuật

**Faucet hole/ Lỗ bắt vòi:** *At the lavatory/ Trên chậu*  
**Faucet hole diameter/ Đường kính lỗ bắt vòi:** Ø35 (mm)  
**Overflow hole/ Lỗ xả tràn:** Yes/ Có  
**Product dimension/ Kích thước sản phẩm:** L432 x W508 x H231 (mm)  
**Material/ Vật liệu:** Vitreous china/ Sứ vệ sinh

L501C

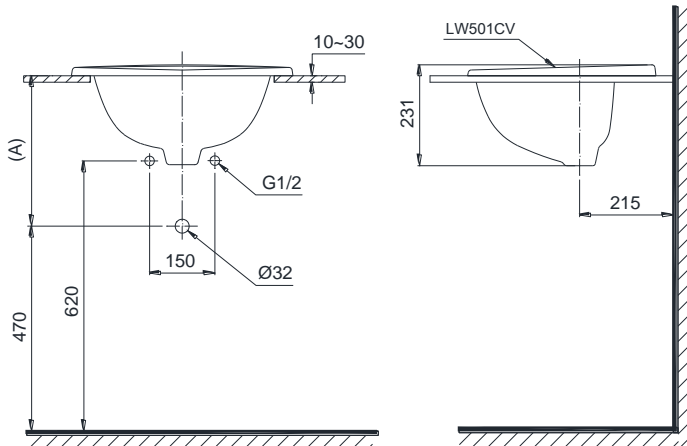
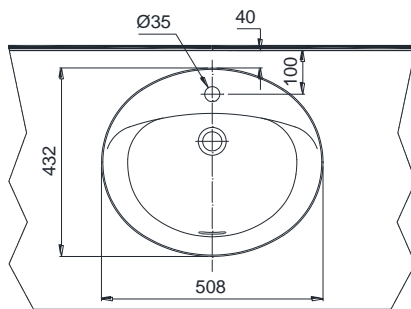

### Parts description Danh mục phụ kiện

- **Lavatory/ Thân chậu** L501C
- **Lavatory body/ Thân sứ** LW501CV

### Colors Màu sắc

White  
Trắng

#### Optional/ Tùy chọn

Faucets/ Vòi chậu	Trap Ổng thải	(A)
TS222A, TS240A, TS205A, TS260A, TS561A, TS268N, DL345A.	TVLF401	285~300
DGL301, DGL301R, DL354, DL354, TTLR302F-1R, TTLR301F-1R.	TVLF401	305~320
TVL102NS, TVL102NSR.	TVLF401	325~340
TX115LFBR, TX108LHBR, TX108LDN, TX115LESN, TX115LESBR, TX115LELBR, TTLR302F-1N, TTLR301F-1N, TX115LU, TTLR303F-1, TVLM108RU, TTLC301F-1, TVLM105CR.	TVLF402 THX1A-8V2	340~355
TLG01301V, TLG02301V, TLG03301V, TLG04301V, TLS01301V, TLS02301V, TLS03301V, TLS04301V.	TVLF401	315~330
TLG07301V, TLG08301V, TLG09301V, TLG10301V, TLG11301V.	TVLF401	335~350
TEN40AV800, TEN12AV800, TEN22AWR, TX109LD, TS105B13, TS100N, TS135, TVL101NS, TVL101NSR, DLE117AV800, TTLA101/TTLE101E2L, TTLA101/TTLE101B2L, TTLA102/TTLE101E2L, TTLA102/TTLE101B2L.	TVLF405 TX709AV1N	285~300
TEN51AW, TEN41AW.	T7PW1	335~350

**Notice:** Ensure that A dimension is extract when setting trap.  
**Chú ý:** Để lắp đặt ống thải phải đảm bảo kích thước (A).